

GENERAL NOTES

Trusses are not marked in any way to identify the frequency or location of temporary lateral restraint and diagonal bracing. Follow the recommendations for handling, installing and temporary restraining and bracing of trusses. Refer to BCSI Guide to Good Practice for Handling, Installing, Restraining & Bracing of Metal Plate Connected Wood Trusses*** for more detailed information.

Truss Design Drawings may specify locations of permanent lateral restraint or reinforcement for individual truss members. Refer to the BCSI-B3 Summary Sheet - Permanent Restraint/Bracing of Chords & Web Members*** for more information. All other permanent bracing design is the responsibility of the Building Designer.

NOTAS GENERALES

Los trusses no están marcados de ningún modo que identifique la frecuencia o localización de restricción lateral y arrioste diagonal temporales. Use las recomendaciones de manejo, instalación, restricción y arrioste temporal de los trusses. Vea el folleto BCSI Guía de Buena Práctica para el Manejo, Instalación, Restricción y Arrioste de los Trusses de Madera Conectados con Placas de Metal*** para información más detallada.

Los dibujos de diseño de los trusses pueden especificar las localizaciones de restricción lateral permanente o refuerzo en los miembros individuales del truss. Vea la hoja resumen BCSI-B3 - Restricción/Arrioste Permanente de Cuerdas y Miembros Secundarios*** para más información. El resto de los diseños de arriostres permanentes son la responsabilidad del Diseñador del Edificio.

The consequences of improper handling, erecting, installing, restraining and bracing can result in a collapse of the structure, or worse, serious personal injury or death.

El resultado de un manejo, levantamiento, instalación, restricción y arrioste incorrecto puede ser la caída de la estructura o aún peor, heridos o muertos.

Banding and truss plates have sharp edges. Wear gloves when handling and safety glasses when cutting banding.

Chapas de metal tienen bordes afilados. Lleve guantes y lentes protectores cuando corte las ataduras.

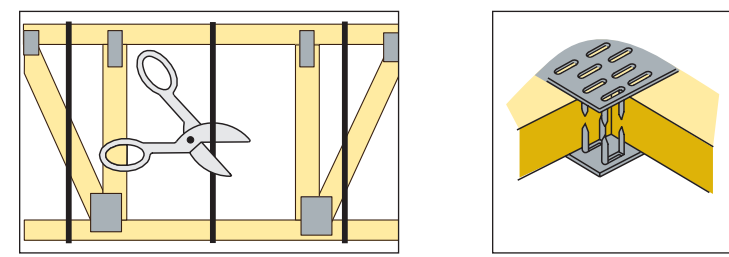

HANDLING — MANEJO

Avoid lateral bending. — Evite la flexión lateral

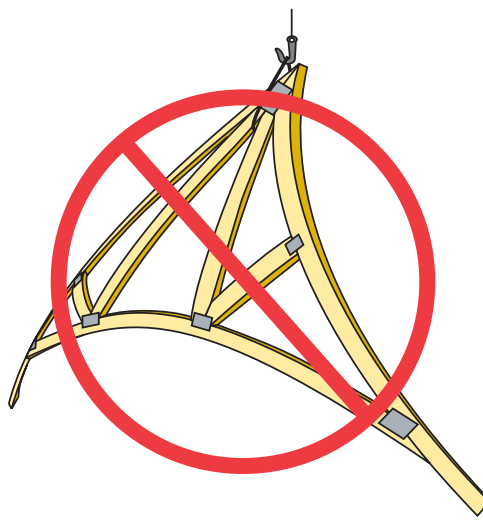

Use special care in windy weather or near power lines and airports.

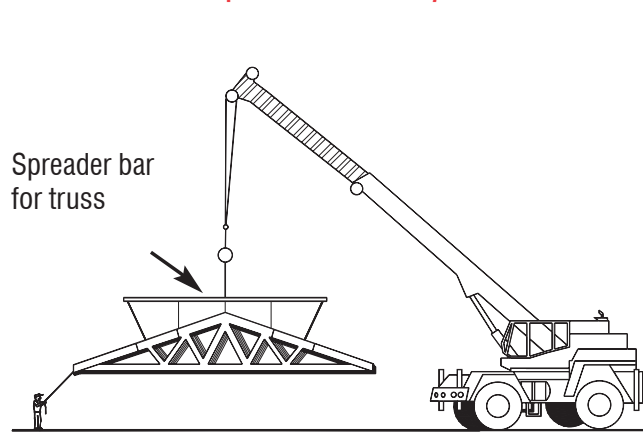

Utilice cuidado especial en días ventosos o cerca de cables eléctricos o de aeropuertos.

The contractor is responsible for properly receiving, unloading and storing the trusses at the jobsite. El contratista tiene la responsabilidad de recibir, descargar y almacenar adecuadamente los trusses en la obra.

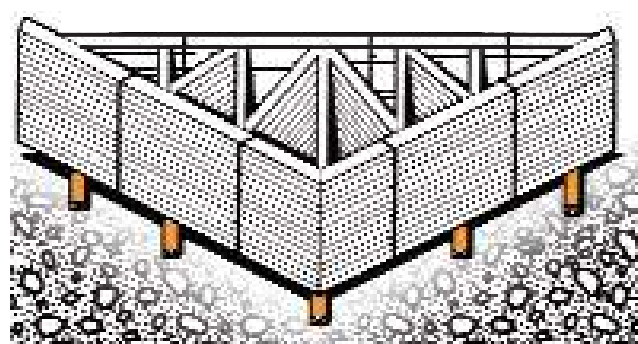

Use proper rigging and hoisting equipment.



Use equipo apropiado para levantar e improvisar.

If trusses are to be stored horizontally, place blocking of sufficient height beneath the stack of trusses at 8' to 10' on center.

For trusses stored for more than one week, cover bundles to prevent moisture gain but allow for ventilation.

Refer to BCSI Guide to Good Practice for Handling, Installing, Restraining & Bracing of Metal Plate Connected Wood Trusses*** for more detailed information pertaining to handling and jobsite storage of trusses.

Si los trusses estarán guardados horizontalmente, ponga bloqueando de altura suficiente detrás de la pila de los trusses a 8 hasta 10 pies en el centro.

Para trusses guardados por más de una semana, cubra los paquetes para prevenir aumento de humedad pero permita ventilación. Vea el folleto BCSI Guía de Buena Práctica para el Manejo, Instalación, Restricción y Arrioste de los Trusses de Madera Conectados con Chapas de Metal*** para información más detallada sobre el manejo y almacenamiento de los trusses en área de trabajo.

Do not store unbraced bundles upright.

No almacene verticalmente los trusses sueltos.



Do not store on uneven ground.

No almacene en tierra desigual.



HOISTING RECOMMENDATIONS FOR TRUSS BUNDLES RECOMENDACIONES PARA LEVANTAR PAQUETES DE TRUSSES.

- Don't overload the crane. ¡Advertencia! ¡No sobrecargue la grúa! Never use banding to lift a bundle. Nunca use las ataduras para levantar un paquete. No levante un grupo de paquetes atados individualmente.



Warning! Do not over load supporting structure with truss bundle. ¡Advertencia! No sobrecargue la estructura apoyada con el paquete de trusses.

- A single lift point may be used for bundles with trusses up to 45'. Two lift points may be used for bundles with trusses up to 60'. Use at least 3 lift points for bundles with trusses greater than 60'. Puede usar un solo lugar de levantar para paquetes de trusses hasta 45 pies. Puede usar dos puntos de levantar para paquetes más de 60 pies. Use por lo menos tres puntos de levantar para paquetes más de 60 pies.

Place truss bundles in stable position. Puse paquetes de trusses en una posición estable.

HOISTING RECOMMENDATIONS OF SINGLE TRUSSES BY HAND RECOMENDACIONES DE LEVANTAMIENTO DE TRUSSES INDIVIDUALES POR LA MANO

- Trusses 20' or less, support at peak. Soporte del pico los trusses de 20 pies o menos.

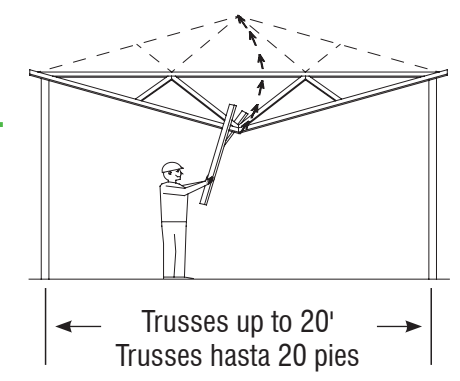

- Trusses 30' or less, support at quarter points. Soporte de los cuartos de tramo los trusses de 30 pies o menos.

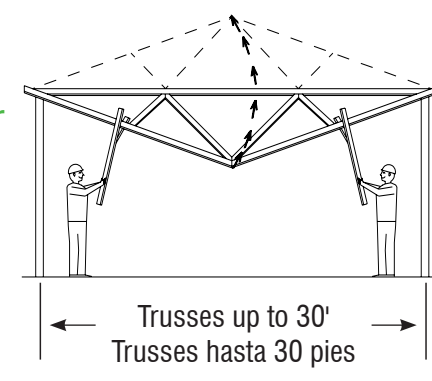

HOISTING RECOMMENDATIONS FOR SINGLE TRUSSES RECOMENDACIONES PARA LEVANTAR TRUSSES INDIVIDUALES

- Hold each truss in position with the erection equipment until top chord temporary lateral restraint is installed and the truss is fastened to the bearing points. Sostenga cada truss en posición con equipo de grúa hasta que la restricción lateral temporal de la cuerda superior esté instalado y el truss está asegurado en los soportes.

Using a single pick-point at the peak can damage the truss. ¡Advertencia! El uso de un solo lugar en el pico para levantar puede hacer daño al truss.

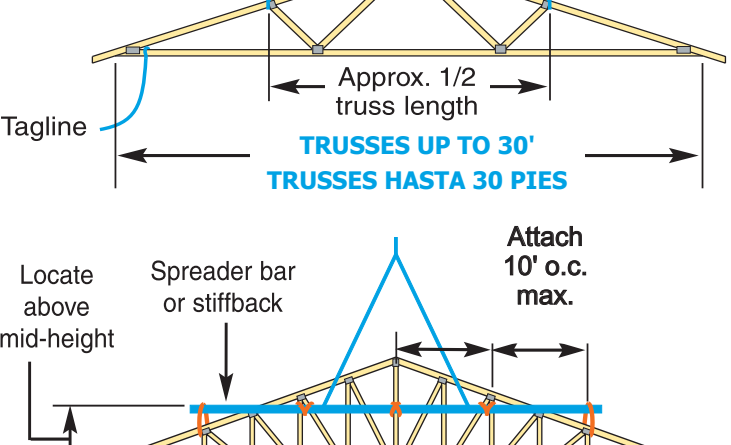
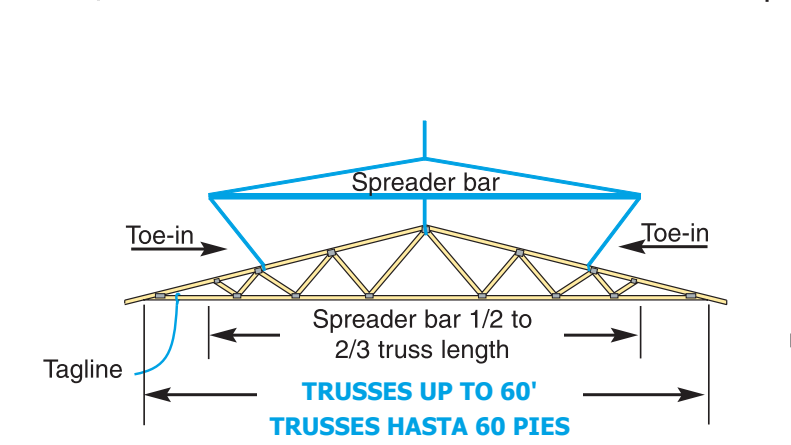
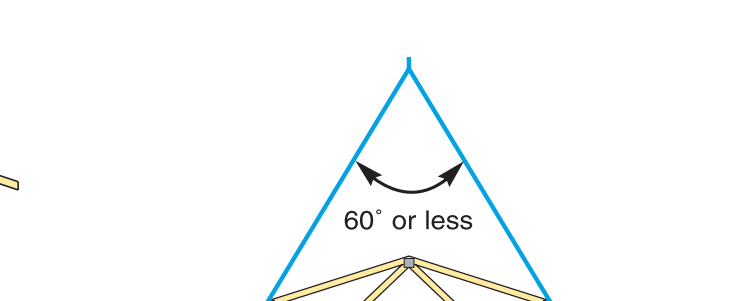
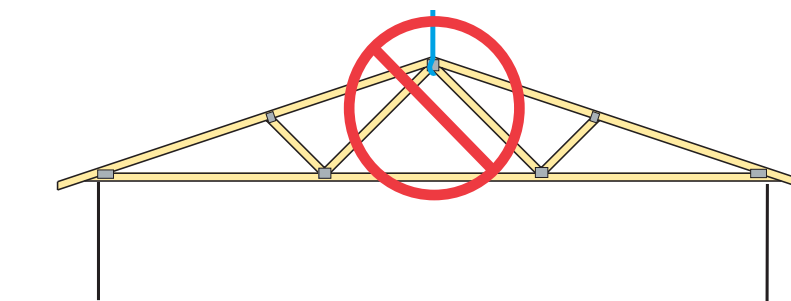

TEMPORARY RESTRAINT & BRACING RESTRICCIÓN Y ARRIOSTRE TEMPORAL

Refer to BCSI-B2 Summary Sheet - Truss Installation & Temporary Restraint/Bracing*** for more information. Vea el resumen BCSI-B2 - Instalación de Trusses y Restricción/Arrioste Temporal*** para más información.

- Locate ground braces for first truss directly in line with all rows of top chord temporary lateral restraint (see table in the next column).

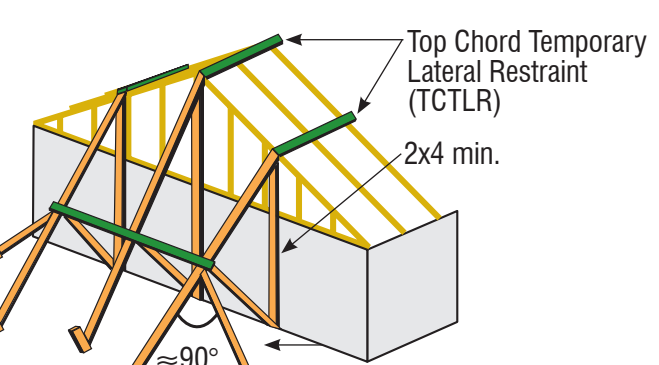

Coloque los arriostres de tierra para el primer truss directamente en línea con cada una de las filas de restricción lateral temporal de la cuerda superior (vea la tabla en la próxima columna).

- Do not walk on unbraced trusses. No camine en trusses sueltas.

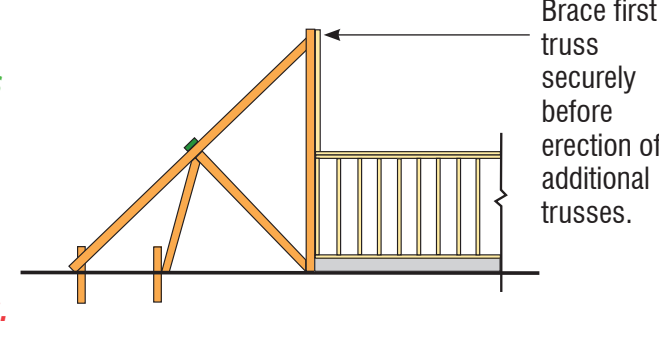

STEPS TO SETTING TRUSSES LAS MEDIDAS DE LA INSTALACIÓN DE LOS TRUSSES

- 1) Install ground bracing. 2) Set first truss and attach securely to ground bracing. 3) Set next 4 trusses with short member temporary lateral restraint (see below). 4) Install top chord diagonal bracing (see below). 5) Install web member plane diagonal bracing to stabilize the first five trusses (see below). 6) Install bottom chord temporary lateral restraint and diagonal bracing (see below). 7) Repeat process on groups of four trusses until all trusses are set.

- 1) Instale los arriostres de tierra. 2) Instale el primero truss y ate seguramente al arrioste de tierra. 3) Instale los próximos 4 trusses con restricción lateral temporal de miembro corto (vea abajo). 4) Instale el arrioste diagonal de la cuerda superior (vea abajo). 5) Instale arrioste diagonal para los planos de los miembros secundarios para establecer los primeros cinco trusses (vea abajo). 6) Instale la restricción lateral temporal y arrioste diagonal para la cuerda inferior (vea abajo). 7) Repita éste procedimiento en grupos de cuatro trusses hasta que todos los trusses estén instalados.

Refer to BCSI-B2 Summary Sheet - Truss Installation & Temporary Restraint/Bracing*** for more information. Vea el resumen BCSI-B2 - Instalación de Trusses y Restricción/Arrioste Temporal*** para más información.

RESTRICCIÓN/ARRIOSTRE PARA TODOS PLANOS DE TRUSSES

- This restraint & bracing method is for all trusses except 3x2 and 4x2 parallel chord trusses. Este método de restricción y arrioste es para todo trusses excepto trusses de cuerdas paralelas 3x2 y 4x2.

1) TOP CHORD — CUERDA SUPERIOR

Truss Span Longitud de Tramo	Top Chord Temporary Lateral Restraint (TCLTR) Spacing Espaciamiento del Arrioste Temporal de la Cuerda Superior	
Up to 30'	10' o.c. max. 10 pies máximo	
Hasta 30 pies	30' to 45'	8' o.c. max. 8 pies máximo
30 a 45 pies	45' to 60'	6' o.c. max. 6 pies máximo
45 a 60 pies	60' to 80'*	Consult a Registered Design Professional Consult a Registrado Design Professional
60 a 80 pies*		

*Consult a Registered Design Professional for trusses longer than 60'. *Consulte a un Profesional Registrado de Diseño para trusses más de 60 pies.

- See BCSI-B2*** for TCLTR options. Vea el BCSI-B2*** para las opciones de TCLTR.

Refer to BCSI-B3 Summary Sheet - Permanent Restraint/Bracing of Chords & Web Members*** for Gable End Frame restraint/bracing/ reinforcement information.

Para información sobre restricción/arrioste/refuerzo para Armazones Hastiales vea el resumen BCSI-B3 - Restricción/Arrioste Permanente de Cuerdas y Miembros Secundarios.***

2) WEB MEMBER PLANE — PLANO DE LOS MIEMBROS SECUNDARIOS

LATERAL RESTRAINT & DIAGONAL BRACING ARE VERY IMPORTANT ¡LA RESTRICCIÓN LATERAL Y EL ARRIOSTRE DIAGONAL SON MUY IMPORTANTES!

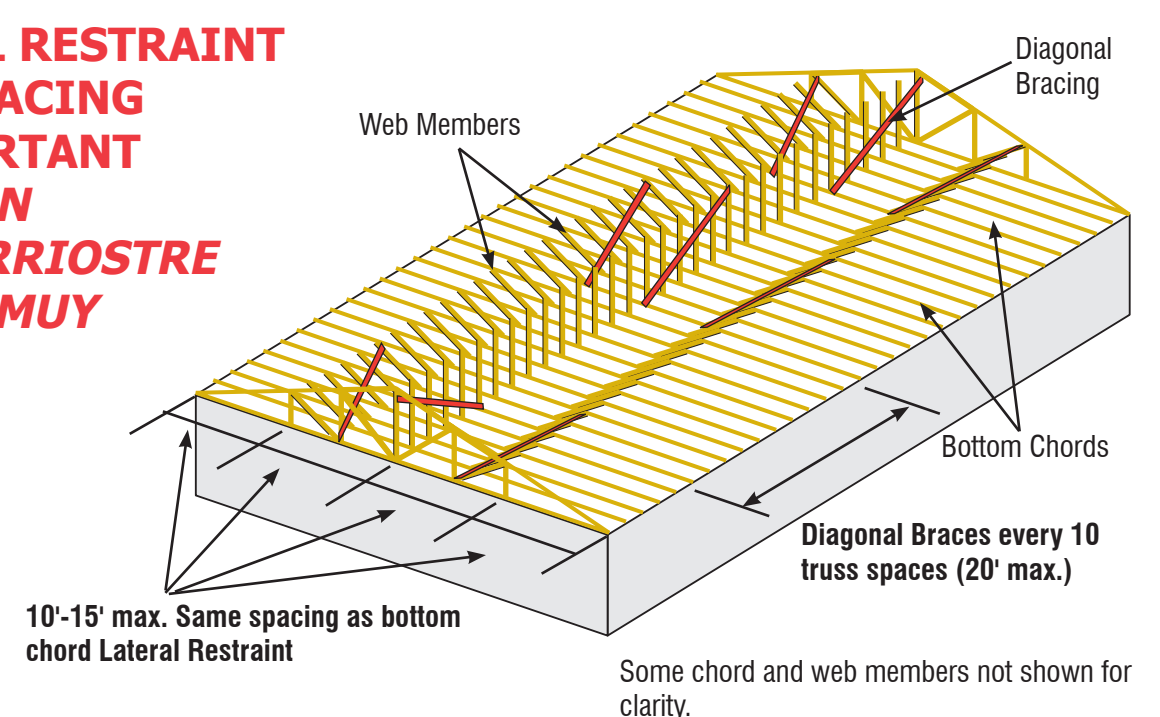

3) BOTTOM CHORD — CUERDA INFERIOR

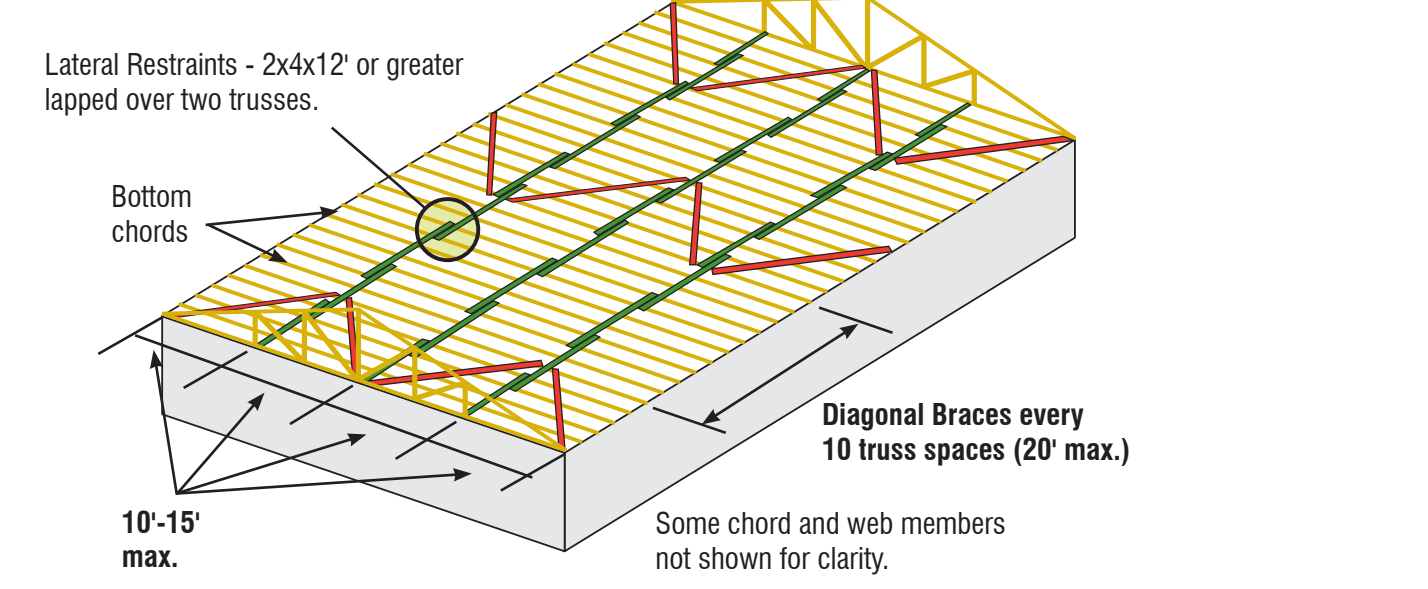

RESTRAINT & BRACING FOR 3x2 AND 4x2 PARALLEL CHORD TRUSSES RESTRICCIÓN Y ARRIOSTRE PARA TRUSSES DE CUERDAS PARALELAS 3X2 Y 4X2

Refer to BCSI-B7 Summary Sheet - Temporary & Permanent Restraint/Bracing for Parallel Chord Trusses*** for more information.

Vea el resumen BCSI-B7 - Restricción/Arrioste Temporal y Permanente para Trusses de Cuerdas Paralelas*** para más información.

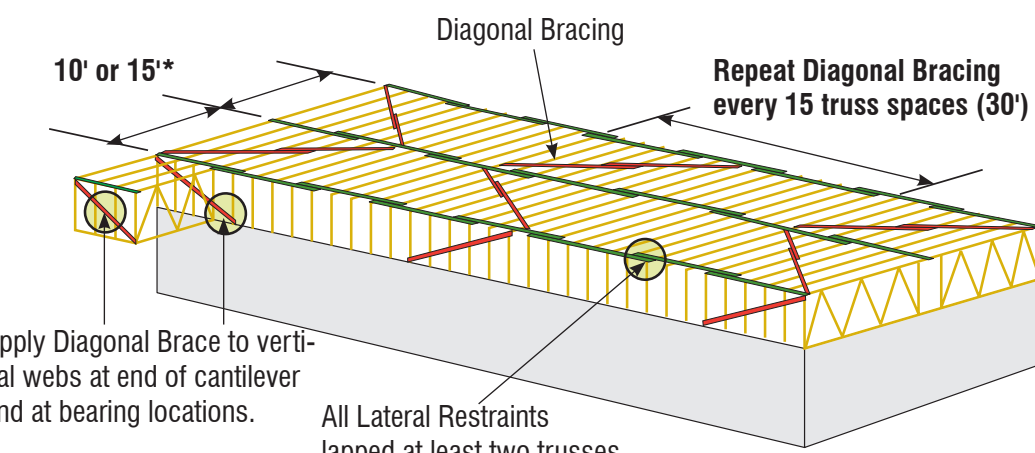

Apply Diagonal Brace to vertical webs at end of cantilever and at bearing locations. All Lateral Restraints lapped at least two trusses.

*Top chord Temporary Lateral Restraint spacing shall be 10' o.c. max. for 3x2 chords and 15' o.c. for 4x2 chords.

INSTALLING — INSTALACIÓN

- Tolerances for Out-of-Plane. Tolerancias para Fuera-de-Plano.

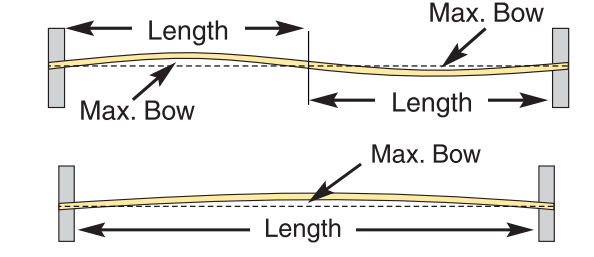

- Tolerances for Out-of-Plumb. Tolerancias para Fuera-de-Plomada.

Out of Plumb		Out of Plane	
D/50	D (ft.)	Max. Bow	Truss Length
1/4"	1'	3/4"	12.5'
1/2"	2'	7/8"	14.6'
3/4"	3'	1"	16.7'
1"	4'	1-1/8"	18.8'
1-1/4"	5'	1-1/4"	20.8'
1-1/2"	6'	1-1/2"	22.9'
1-3/4"	7'	1-3/4"	25.0'
2"	≥8'	2"	≥33.3'

CONSTRUCTION LOADING CARGA DE CONSTRUCCIÓN

- Do not proceed with construction until all lateral restraint and bracing is securely and properly in place.

No proceda con la construcción hasta que todas las restricciones laterales y los arriostres estén colocados en forma apropiada y segura.

- Do not exceed maximum stack heights. Refer to BCSI-B4 Summary Sheet - Construction Loading*** for more information.

No exceda las alturas máximas de montón. Vea el resumen BCSI-B4 Carga de Construcción*** para más información.

Maximum Stack Height for Material on Trusses	
Material	Height
Gypsum Board	12"
Plywood or OSB	16"
Asphalt Shingles	2 bundles
Concrete Block	8"
Clay Tile	3-4 tiles high

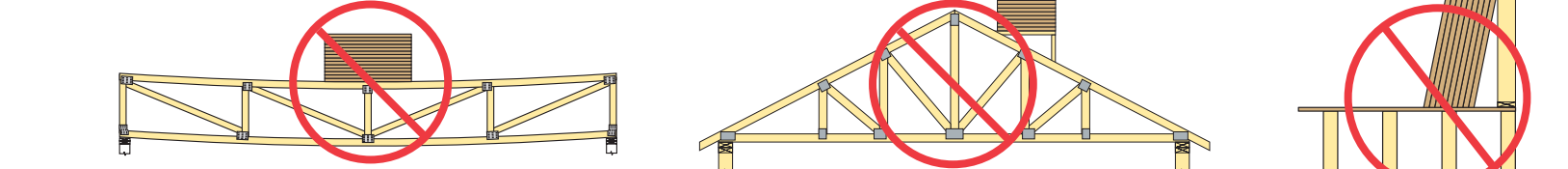

- Do not overload small groups or single trusses. No sobrecargue pequeños grupos o trusses individuales.

- Never stack materials near a peak or at midspan. Nunca amontone los materiales cerca de un pico.

- Place loads over as many trusses as possible. Coloque las cargas sobre tantos trusses como sea posible.

- Position loads over load bearing walls. Coloque las cargas sobre las paredes soportantes.

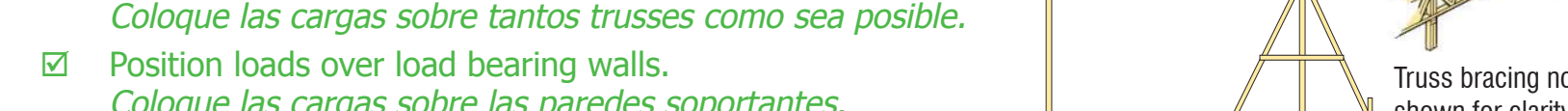

ALTERATIONS — ALTERACIONES

Refer to BCSI-B5 Summary Sheet - Truss Damage, Jobsite Modifications & Installation Errors.***

Vea el resumen BCSI-B5 Daños de Trusses, Modificaciones en la Obra y Errores de Instalación.***

- Do not cut, alter, or drill any structural member of a truss unless specifically permitted by the Truss Design Drawing.

No corte, altere o perforo ningún miembro estructural de un truss, a menos que esté específicamente permitido en el Dibujo del Diseño del Truss.

Trusses that have been overloaded during construction or altered without the Truss Manufacturer's prior approval may render the Truss Manufacturer's limited warranty null and void.

Trusses que se han sobrecargado durante la construcción o han sido alterados sin la autorización previa del Fabricante de Trusses, pueden hacer nulo y sin efecto la garantía limitada del Fabricante de Trusses.

Contact the Component Manufacturer for more information or consult a Registered Design Professional for assistance. To view a non-printing PDF of this document, visit www.sbcindustry.com/b1.

NOTE: The Truss Manufacturer and Truss Designer rely on the presumption that the Contractor and crane operator (if applicable) are professionals with the capability to undertake the work they have agreed to do on any given project. If the Contractor believes it needs assistance in some aspect of the construction project, it should seek assistance from a competent party. The methods and procedures outlined in this document are intended to ensure that the overall construction techniques employed will put the trusses into place SAFELY. These recommendations for handling, installing, restraining and bracing trusses are based upon the collective experience of leading personnel involved with truss design, manufacture and installation, but must, due to the nature of responsibilities involved, be presented only as a GUIDE for use by a qualified Building Designer or Contractor. It is not intended that these recommendations be interpreted as superior to the Building Designer's design specification for handling, installing, restraining and bracing trusses and it does not preclude the use of other equivalent methods for restraining/bracing and providing stability for the walls, columns, floors, roofs and all the interrelated structural building components as determined by the Contractor. Thus, WTCA and TPI expressly disclaim any responsibility for damages arising from the use, application, or reliance on the recommendations and information contained herein.



6300 Enterprise Lane • Madison, WI 53719 608/274-4849 • www.sbcindustry.com



218 N. Lee St., Ste. 312 • Alexandria, VA 22314 703/683-1010 • www.tpinet.org

B1WARN24x36 080307

